

Antriebsaggregat CR-S5 RC

Index 000

Betriebsanleitung

Ersatzteilliste

2 Technische Daten

2.1 Dimensionen

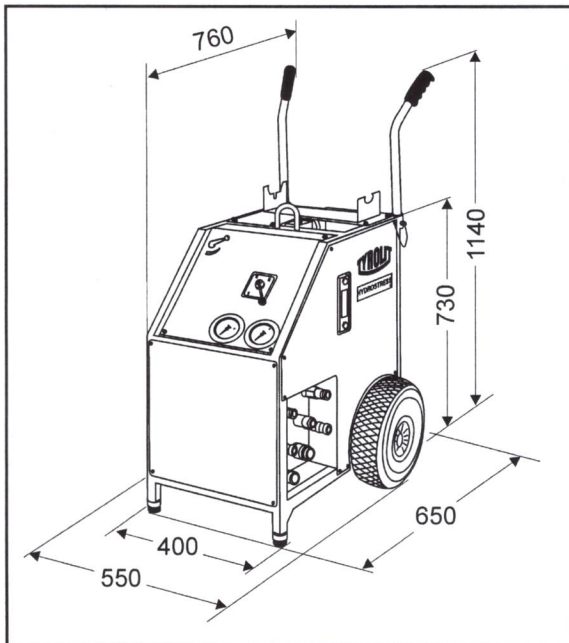

Gewicht

Betriebsgewicht 160kg

Reifen

Betriebsdruck 3bar

2.2 Elektrik

Motor

Elektromotor	Leichtmetall, wassergekühlt
Netzanschluss	3 x 380...420V / 50Hz 5 x 6mm ² , ab 25m 5 x 10mm ²
Stromaufnahme	42A
Leistung	25kW
Drehzahl	2910 U/min

Motorschutz

Thermischer Schutz	Wicklungsthermostat
Elektrischer Schutz	Strommessung mit Thermoelement

Kühlung Alumotor

Wasserkühlung	Kühlkanäle im Alumantel
Kühlwasserdurchsatz	min 6l/min bei max 25°C
Wasseranschluss	min. 1bar, max. 10bar

Schutzart

IP 65

Interne Steuerspannung

24V / DC, abgesichert mit 6.3AT

Sekundärsteckdose

Anschlüsse	2 Steckdosen 220V / 10A mit FI-Sicherung (nur bei 400V / 50Hz)
------------	--

2.3 Hydraulik

Hauptkreislauf

Hauptkreislauf 3 Pumpen

Fördermenge je nach erforderlicher Drehzahl des Werkzeuges auf 45 / 50 / 60 / 70 l/Min einstellbar.

Fördermengen und -drücke

Stufe I	45 l/min	230 bar
Stufe II	50 l/min	200 bar
Stufe III	60 l/min	170 bar
Stufe IV	70 l/min	140bar

Gleiche Leistung in allen Stufen

Vorschubkreisläufe

Vorschubkreisläufe 1 Pumpe

Zwei unabhängig voneinander regelbare hydraulische Vorschubausgänge, über Fernbedienung steuerbar

Öltank / Ölqualität

Inhalt des Öltanks 10 Liter

Ölqualität Hydraulic Oil HLP/ISO VG 46

Öle anderer Hersteller siehe "Wartung"

Filterfeinheit

20 µm

Ölkühlung

Ölkühler Wasser / Öl-Wärmetauscher

Kupplungen / Schläuche

Steckkupplungen Typ FD und FF, tropffrei

Schläuche Länge: 8m

mit Hydrauliköl gefüllt

2.4 Schallpegel

Schallpegel beim Ohr des Bedieners (Leq) 0.5m ab Bedientafel, Schalleistung nach ISO 3744, nur Antrieb, höchster Wert aus allen Betriebszuständen bei Vollast, Mittelwerte aus drei Messerien.

Schallpegel 83 dB (A) Schalleistung 92 dB (A)

3 Einsatzmöglichkeiten

3.1 Anschliessbare Geräte

Sägen

in Verbindung mit den folgenden Wandsägen:
TYROLIT Hydrostress AG-Wandsägen Typen
WZ, FZ-2ST

Bohren

in Verbindung mit der folgenden Kernbohrge-
räten: TYROLIT Hydrostress AG-Kernbohrge-
rät Typen **BC-2 / BY / HCCB-7**

Seilsägen

in Verbindung mit den folgenden Seilsägege-
räten:
TYROLIT Hydrostress AG-Seilsäge Typen
SK-SD , SK-B, SB

Kreis-Seilsägen

in Verbindung mit dem folgenden Kreisseilsä-
gegerät:
TYROLIT Hydrostress AG-Kreisseilsäge Typ
SL

Eckenkettensägen

in Verbindung mit dem folgenden Kettensäge-
gerät:
TYROLIT Hydrostress AG-Eckenkettensäge
Typ **CSF40, CSF50, CSF61**

3.2 Verwendungsmöglichkeiten

Sägen

- Sägen von Trennschnitten
- Bündigschneiden
- Schrägschnitte
- Schneiden von Fugen

Bohren

- Bohren mit Diamantbohrkronen bis Ø 1000 mm

Seilsägen

- Sägen von Trennschnitten

Kreis-Seilsägen

- Schneiden von Kreisbogen
- Schneiden von ganzen Kreisen

Eckenkettensägen

- Überschnittfreies Aussägen von Durchbrüchen



Für andere Arbeiten ist die
Maschine ungeeignet und unter
Umständen sogar gefährlich

Wandsäge WZ

Schnitttiefe bis 710 mm

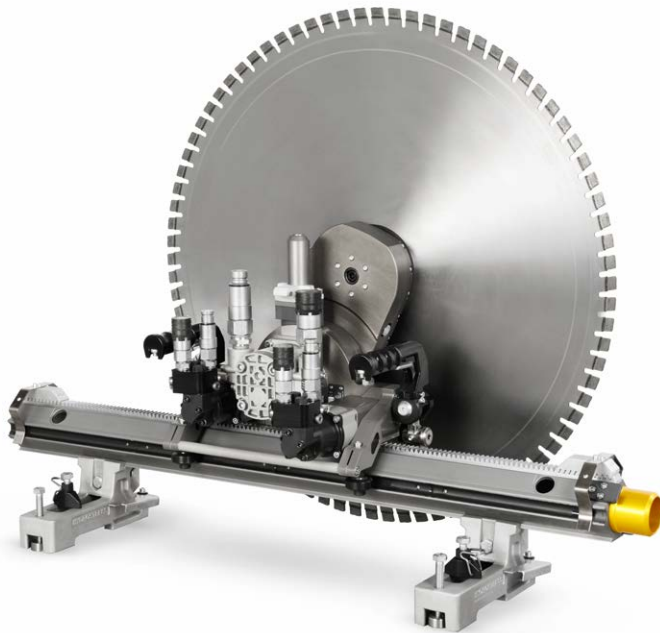

Wandsägekopf aus hochfester Aluminiumlegierung, Zahnradschwenkarm und Rollenführungen



Getriebeschwenkarm mit Schnelltrennflansch-Aufnahme



Wandsägekopf lässt sich schnell und einfach montieren

Die Verwendung des Schnelltrennflansches am Schwenkarm erlaubt einen einfachen, schnellen Blattwechsel und erleichtert die Verwendung für Bündigschnitte. Innovative Vorschubmotoren sorgen für einen speditiven

Schnitt. Mit der WZ können bei Verwendung von hydraulischen Antrieben bis 25 kW Ausgangsleistung Blattdurchmesser bis 1 600 mm eingesetzt werden.

System & Zubehör

Technische Daten

Sägeblatt	
Max. Schnitttiefe	710 mm
Max. Sägeblatt Ø	1 600 mm
Frei aufsetzbar bis Ø	825 mm
Blattflanschbefestigung	Schnelltrennflansch
Sägeblattbefestigung (Bündigschnitt)	6 Senkkopfschrauben, Teilkreis 130 mm

Ausführung

Hydraulikmotor GR2 mit Schnellwechsellvorrichtung
Schwenkarm 360° drehbar
Kraftübertragung im Schwenkarm über Zahnriemen
Schlittenführung über Rollen

Gewichte

mit Antriebsmotor und 2 Vorschubmotoren	29 kg
nur mit 2 Vorschubmotoren	24 kg

System & Zubehör

Wandsäge-System WZ	
10982000	Wandsäge WZ
10977627	Motor komplett WZ 22 ccm / FD
10984100	Blattschutz 1 000 mm 3-tlg. AIO
10982079	VAS G Schiene 1 100 mm Alu
10981818	VAS G Schiene 2 200 mm Alu
965987	V-Schiene Alu, flach
965987	V-Schiene Alu, flach
965987	V-Schiene Alu, flach
977495	Druckentlaster FD
10977996	Werkzeugkiste

Zubehör

10977882	Blattflansch ST kpl.
10984099	Blattschutz 800 mm 3-tlg. AIO
10984100	Blattschutz 1 000 mm 3-tlg. AIO
10984101	Blattschutz 1 200 mm 3-tlg. AIO
977606	Blattschutz 1 600 mm 2-tlg.
977334	Blattschutzhalter 2-tlg. für Bolzen

Hydraulik Antriebsmotoren – Gr. 2

10977625	Motor komplett WZ 16 ccm / FD
10977626	Motor komplett WZ 18 ccm / FD
10977627	Motor komplett WZ 22 ccm / FD
10977628	Motor komplett WZ 26 ccm / FD
10978079	Motor komplett WZ 30 ccm / FD
976163	Motor komplett B/S 30 ccm / FD
973892	Schnellwechsel-Satz Motoren Gr. 2
965987	V-Schienenbock Alu, flach
961983	V-Schwenkschienenbock
10977452	V-Drehschienenbock kpl.